

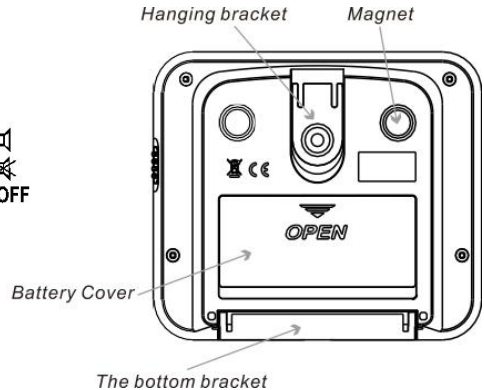

User Manual LLG-Dual-Timer

Art.No.: 6.311 350

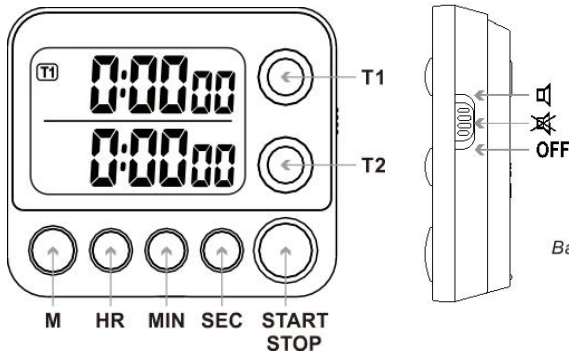

Button

- T1** To switch to control the first set timer T1
- T2** To switch to the control of the second set timer T2
- M** To set the memory time, return to the memory time
- HR** To adjust „hour“ value
- MIN** To adjust „minute“ value
- SEC** To adjust „second“ value
- START/STOP** To start or pause the timer

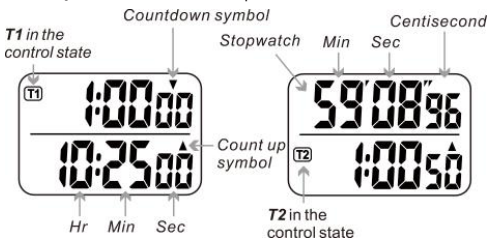

Timer Instructions - >>

- Press the **T1** or **T2** button to switch to **T1** or **T2** timer you want to use.

Set the countdown time

1. Press the **HR** button to increase „hour“ value, press and hold to increase quickly.
 2. Press the **MIN** button to increase „minute“ value, press and hold to increase quickly.
 3. Press the **SEC** button to increase „second“ value, press and hold to increase quickly.
 4. Press the **HR** and **MIN** buttons to clear the timer.
- You can set up to 99 hours 59 minutes 59 seconds of the countdown time.

Start the countdown

- After setting the countdown time, press the **START/STOP** button to start the countdown, with the „▼“ flashing; Press the **START/STOP** button again to pause countdown, with the „▼“ stop flashing; Press the **START/STOP** button again to continue the countdown.
- When the countdown is in progress, the corresponding button lamp (green) of the timer you are using blinks.

After the end of the countdown

- When the timer counts down to zero, the count-up symbol „▲“ flashes, the timer will count up from zero, and the alarm will sound for a minute (if the alarm is turned on using fluctuation switch), and the corresponding indicating lamp (red) will flash for a minute.
- Press the **START/STOP** button to return immediately to the set countdown time.

Set memory time

You can quickly re-use a time setting as memory time.

Set as follows:

1. When the timer is paused, press and hold the **M** button until the value flashes .
 2. Press the **HR** button to increase „hour“ value, press and hold to increase quickly.
 3. Press the **MIN** button to increase „minute“ value, press and hold to increase quickly.
 4. Press the **SEC** button to increase „second“ value, press and hold to increase quickly.
- Press the **HR** and **MIN** buttons to clear the timer .
 - 5. Press the **M** button to finish the default time setting .
 - Whenever you want to use the memory time, press the **M** button to bring up the memory time you set, when the timer is paused.

Use the stopwatch - >>

- Press the **T1** or **T2** button to switch to the **T1** or **T2** timer you want to use.
1. Press the **HR** and **MIN** buttons to clear the timer when the timer is paused.
 2. Press the **START/STOP** button to start the stopwatch immediately.
- The timer is accurate to centisecond within one hour, and accurate to seconds after one hour. The timer counts up to 99 hours 59 minutes 59 seconds.

Control alarm - >>

The fluctuation switch can be switched to corresponding position to adjust the volume level of the alarm.

🔊 Sound 🔇 Mute OFF: timer OFF

How to place the product - >>

- You can use the hanging bracket to hang it on the wall or other places.
- The product can stand upright on the table with the bottom bracket unfolded.
- This product comes with a magnet, it can be attached onto the metal surface of the iron box or refrigerator.

How to replace the battery - >>

When the power is low, the display becomes dim or unclear. Replace the battery when the battery power is low.

1. Hold and push the battery cover towards the direction indicated by the down arrow to open the battery cover.
2. Remove the old battery, and put on a new battery according to the correct polarity direction.
3. Replace the battery cover.

Which battery is needed- >>

2 x AAA

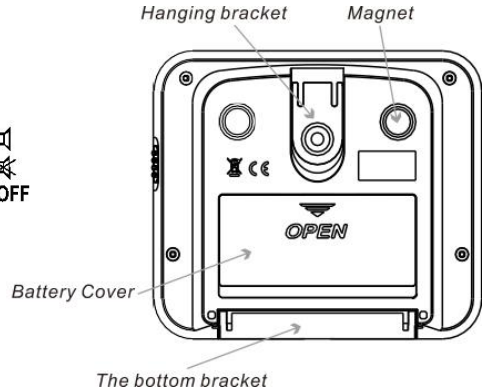
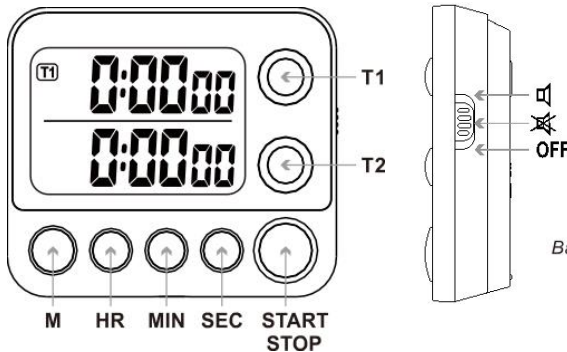

Taste

- T1** Steuerung des ersten eingestellten Timers T1
- T2** Steuerung des ersten eingestellten Timers T2
- M** Um die Speicherzeit einzustellen
- HR** Einstellen des Wertes „Stunde“
- MIN** Einstellen des Wertes „Minute“
- SEC** Einstellen des Wertes „Sekunde“
- START/STOP** Starten oder stoppen des Timers

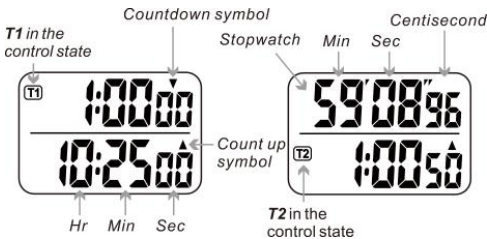

Timer-Anleitung - >>

- Taste **T1** oder **T2** drücken, um zwischen dem **T1** oder **T2** Timer zu wechseln.

Einstellen der Countdown-Zeit

1. Taste **HR** drücken, um den Wert „Stunde“ einzustellen. Gedrückt halten, um ihn schnell zu erhöhen.
 2. Taste **MIN** drücken, um den Wert „Minute“ einzustellen. Gedrückt halten, um ihn schnell zu erhöhen.
 3. Taste **SEC** drücken, um den Wert „Sekunde“ einzustellen. Gedrückt halten, um ihn schnell zu erhöhen.
 4. Tasten **HR** und **MIN** drücken, um den Timer zu löschen.
- Countdown-Zeit bis 99 Std. 59 Min. 59 Sek. einstellbar.

Countdown starten

- Nach Einstellung der Countdown-Zeit, die **START/STOP** Taste drücken, um den Countdown zu starten. Hierbei blinkt „▼“; Taste **START/STOP** erneut drücken, um den Countdown zu unterbrechen, hierbei hört „▼“ auf zu blinken; die **START/STOP** Taste erneut drücken, um den Countdown fortzusetzen.
- Wenn der Countdown läuft, blinkt die entsprechende Tastenleuchte (grün) des verwendeten Timers.

Nach dem Ende des Countdowns

- Wenn der Timer auf Null herunterzählt, blinkt das Aufwärtssymbol „▲“ der Timer zählt von Null aufwärts, und der Alarm ertönt für eine Minute (wenn der Alarm mit dem Fluktuationsschalter eingeschaltet wird), und die entsprechende Kontrollleuchte (rot) blinkt für eine Minute.
- Taste **START/STOP** drücken, um direkt zur eingestellten Countdown-Zeit zurückzukehren.

Speicherzeit einstellen

Zeiteinstellungen können direkt wieder als Speicherzeit verwendet werden.

Stellen Sie Folgendes ein:

1. Wenn der Timer angehalten wird, Taste **M** gedrückt halten, bis der Wert blinkt.
2. Taste **HR** drücken, um den Wert „Stunde“ zu erhöhen. Gedrückt halten, um ihn schnell zu erhöhen.
3. Taste **MIN** drücken, um den Wert „Minute“ zu erhöhen. Gedrückt halten, um ihn schnell zu erhöhen.
4. Taste **SEC** drücken, um den Wert „Sekunde“ zu erhöhen. Gedrückt halten, um ihn schnell zu erhöhen.
- Tasten **HR** und **MIN** drücken, um den Timer zu löschen.
5. Taste **M** drücken, um Standardzeiteinstellung zu beenden.
- Um die Speicherzeit zu verwenden, **M** Taste drücken, um eingestellte Speicherzeit aufzurufen.

Verwendung der Stoppuhr - >>

- Taste **T1** oder **T2** drücken, um zum **T1**- oder **T2**-Timer zu wechseln.
- 1. Tasten **HR** und **MIN** drücken, um den Timer zu löschen.
- 2. Taste **START/STOP** drücken, um Stoppuhr sofort zu starten.
- Der Timer ist innerhalb einer Stunde auf eine Hundertstel Sekunde genau und nach einer Stunde sekundengenau. Der Timer zählt bis zu 99 Std. 59 Min 59 Sek.

Anpassung des Alarms - >>

Der Fluktuationsschalter kann auf die entsprechende Position geschaltet werden, um die Lautstärke des Alarms einzustellen.

- 🔊 Ton an 🚫 Stumm OFF: Timer aus

Platzieren des Produkts - >>>>

- Hängevorrichtung, um den Timer aufzuhängen.
- Auf den Tisch stellen, wenn Halterung ausgeklappt ist.
- Dieses Produkt wird mit einem Magneten geliefert, es kann auf Metalloberflächen befestigt werden kann.

Austausch der Batterie - >>

Wenn die Leistung niedrig ist, wird die Anzeige schwach oder unklar. Ersetzen Sie die Batterie, wenn die Akkuladung schwach ist.

1. Batterieabdeckung fest halten und in die durch den Pfeil nach unten angezeigte Richtung drücken, um die Batterieabdeckung zu öffnen.
2. Alte Batterie entfernen und neue Batterie gemäß der richtigen Polaritätsrichtung einlegen.
3. Batterieabdeckung wieder einsetzen.

Welche Batterie wird benötigt- >>

2 x AAA



Manuel d'utilisation LLG-Dual-Timer

Réf. : 6.311 350

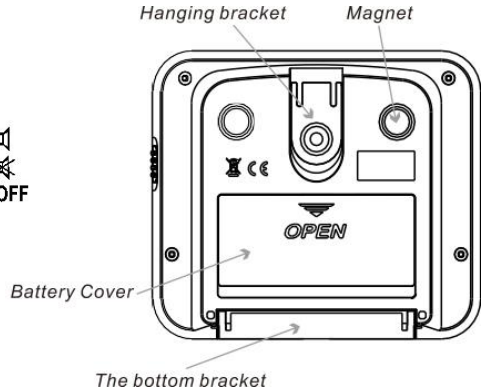
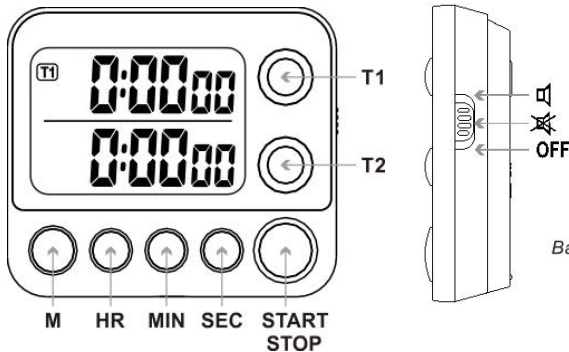

Bouton

- T1** Pour régler la première minuterie T1
- T2** Pour régler la seconde minuterie T2
- M** Pour régler et revenir au temps de mémoire
- HR** Pour régler la valeur « heure »
- MIN** Pour régler la valeur « minute »
- SEC** Pour régler la valeur « seconde »
- START/STOP** Pour démarrer ou mettre en pause la minuterie

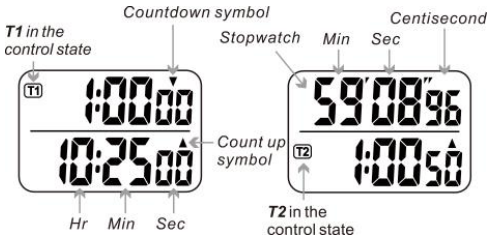

Instructions pour la minuterie ->>

- Presser le bouton **T1** ou **T2** pour sélectionner la minuterie **T1** ou **T2**.

Régler le compte à rebours

1. Presser le bouton **HR** pour augmenter la valeur « heure », maintenir enfoncé pour la faire augmenter plus rapidement.
 2. Presser le bouton **MIN** pour augmenter la valeur « minute », maintenir enfoncé pour la faire augmenter plus rapidement.
 3. Presser le bouton **SEC** pour augmenter la valeur « seconde », maintenir enfoncé pour la faire augmenter plus rapidement.
 4. Presser simultanément les boutons **HR** et **MIN** pour remettre la minuterie à 0.
- Vous pouvez régler le compte à rebours jusqu'à 99 h 59 min 59 sec.

Démarrer le compte à rebours

- Après avoir réglé le compte à rebours, presser le bouton **START/STOP** pour lancer le compte à rebours, avec le « ▼ » clignotant. Presser à nouveau sur le bouton **START/STOP** pour mettre en pause le compte à rebours, avec le « ▼ » qui arrête de clignoter. Presser le bouton **START/STOP** pour redémarrer le compte à rebours.
- Lorsque le compte à rebours est en cours, le voyant (vert) de la minuterie que vous utilisez clignote.

À la fin du compte à rebours

- Lorsque le compte à rebours de la minuterie est à zéro, le symbole « ▲ » clignote, la minuterie compte à partir de zéro et l'alarme retentit pendant une minute (si l'alarme est activée à l'aide du bouton situé sur le côté du timer) et le témoin lumineux correspondant (rouge) clignote pendant une minute.
- Presser le bouton **START/STOP** pour revenir immédiatement au temps de compte à rebours réglé.

Mémoriser un réglage de temps

Pour une ré-utilisation rapide d'un réglage de temps, celui-ci peut être mémorisé.

Régler comme suit :

1. Lorsque la minuterie est en pause, presser le bouton **M** et maintenez enfoncé jusqu'à ce que la valeur clignote.
2. Presser le bouton **HR** pour augmenter la valeur « heure », maintenir enfoncé pour la faire augmenter plus rapidement.
3. Presser le bouton **MIN** pour augmenter la valeur « minute », maintenir enfoncé pour la faire augmenter plus rapidement.
4. Presser le bouton **SEC** pour augmenter la valeur « seconde », maintenir enfoncé pour la faire augmenter plus rapidement.
- Presser simultanément les boutons **HR** et **MIN** pour remettre la minuterie à 0.
5. Presser le bouton **M** pour terminer le réglage du temps par défaut.
- Chaque fois que vous voulez utiliser le temps mémorisé, presser le bouton **M** pour afficher le temps que vous avez réglé, lorsque la minuterie est en pause.

Utiliser le chronomètre ->>

- Presser le bouton **T1** ou **T2** pour sélectionner la minuterie **T1** ou **T2**.
1. Presser simultanément les boutons **HR** et **MIN** pour remettre la minuterie à 0 lorsque la minuterie est en pause
 2. Presser le bouton **START/STOP** pour démarrer le chronomètre immédiatement.
- La minuterie est précise à la centiseconde près dans l'heure et à la seconde près après une heure. La minuterie peut compter jusqu'à 99 h 59 min et 59 sec.

Alarme de contrôle ->>

Le volume sonore de l'alarme peut être réglé à l'aide du commutateur situé sur le côté du timer. **HIGH** : Volume élevé

🔊 Son activé 🔊 Volume faible OFF: minuterie désactivée

Comment placer le produit ->>

- Vous pouvez utiliser le support de suspension pour l'accrocher au mur ou à d'autres endroits.
- Le produit peut être posé debout sur la table avec le pied déplié.
- Ce produit est livré avec un aimant, il peut être fixé sur la surface métallique d'une boîte en fer ou du réfrigérateur.

Comment remplacer la pile ->>

Lorsque le niveau de performance des piles est faible, l'écran s'assombrit ou devient flou. Remplacer alors les piles.

1. Maintenir et pousser le couvercle du compartiment à piles dans le sens indiqué par la flèche vers le bas pour ouvrir le couvercle.
2. Retirer les piles usagées et les remplacer par des piles neuves, dans le sens correct de polarité.
3. Remettre en place le couvercle du compartiment des piles.

Quel type de piles est nécessaire ->>

2 piles AAA



Manual de usuario LLG-Temporizador dual

Nº art.: 6.311 350

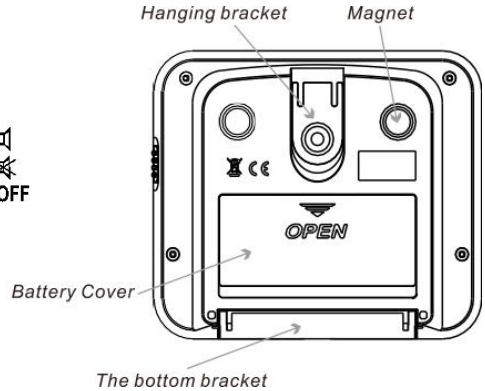
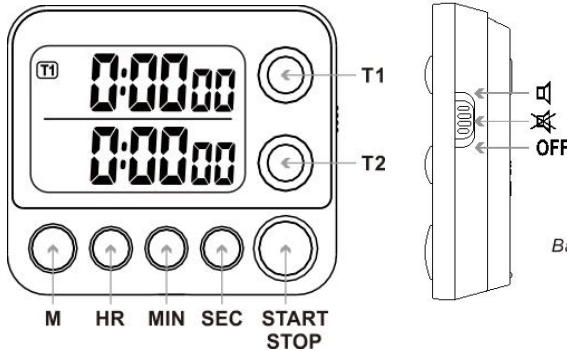

Botón

- T1** Para cambiar al control del primer temporizador configurado T1
- T2** Para cambiar al control del segundo temporizador configurado T2
- M** Para configurar el tiempo de memoria, regreso al tiempo de memoria
- HR** Para ajustar el valor de "hora"
- MIN** Para ajustar el valor "minuto"
- SEC** Para ajustar el valor del "segundo"
- START / STOP** Para iniciar o pausar el temporizador.

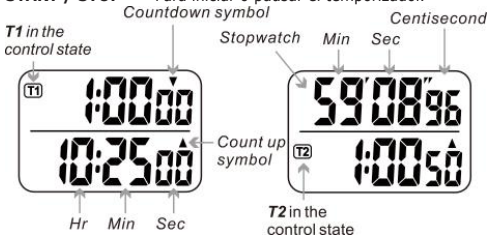

Instrucciones del temporizador - >>

- Presione el botón **T1** o **T2** para cambiar al temporizador **T1** o **T2** que desea usar.

Establece el tiempo de cuenta atrás

- Presione el botón **HR** para aumentar el valor de "hora",
- Presione el botón **MIN** para aumentar el valor "minuto".
- Presione el botón **SEC** para aumentar el "segundo" valor.
- Presione y mantenga presionado para aumentar rápidamente.
- Presione los botones **HR** y **MIN** para borrar el temporizador.
- Puede configurar hasta 99 horas 59 minutos 59 segundos del tiempo de cuenta atrás.

Comienza la cuenta atrás

- Después de configurar el tiempo de cuenta atrás, presione **START / STOP** botón para iniciar la cuenta atrás, con la "▼" parpadeando; presione el botón **START / STOP** nuevamente para pausar la cuenta regresiva, con la "▼" deja de parpadear; presione el botón **START / STOP** nuevamente para continuar la cuenta atrás.
- Cuando la cuenta atrás está en progreso, la luz del botón correspondiente (verde) del temporizador que está utilizando parpadea.

Después del final de la cuenta atrás.

- Cuando el temporizador cuenta regresivamente a cero, el símbolo de cuenta atrás "▲" parpadea, el temporizador contará desde cero y la alarma sonará durante un minuto (si la alarma se enciende usando el interruptor de fluctuación), y la indicación correspondiente la lámpara (roja) parpadeará por un minuto.
- Presione el botón **START / STOP** para regresar inmediatamente al tiempo de cuenta regresiva establecido.

Fijación del tiempo de memoria

Puede reutilizar rápidamente una configuración de tiempo como tiempo de memoria.

Establecer de la siguiente manera:

- Cuando el temporizador está en pausa, presione y mantenga presionado el botón **M** hasta que el valor parpadee.
- Presione el botón **HR** para aumentar el valor de "hora", presione y mantenga presionado para aumentar rápidamente.
- Presione el botón **MIN** para aumentar el valor "minuto", presione y mantenga presionado para aumentar rápidamente.
- Presione el botón **SEC** para aumentar el "segundo" valor, presione y mantenga presionado para aumentar rápidamente.
- Presione los botones **HR** y **MIN** para borrar el temporizador.
- Presione el botón **M** para finalizar la configuración de tiempo predeterminada.
- Siempre que quiera usar el tiempo de memoria, presione el botón **M** para que aparezca el tiempo de memoria que configuró, cuando el temporizador está en pausa.

Usa el cronómetro - >>

- Presione el botón **T1** o **T2** para cambiar al temporizador **T1** o **T2** que desea usar.
- Presione los botones **HR** y **MIN** para borrar el temporizador cuando el temporizador está en pausa.
- Presione el botón **START / STOP** para iniciar el cronómetro inmediatamente.
- El temporizador tiene una precisión de centisegundo en una hora y una precisión de segundos después de una hora. El temporizador cuenta hasta 99 horas 59 minutos 59 segundos.

Alarma de control - >>

El interruptor de fluctuación se puede cambiar a la posición correspondiente para ajustar el nivel de volumen de la alarma.

☑ Sonido ☒ Mudo OFF: temporizador apagado

Cómo colocar el producto - >>

- Puede usar el soporte para colgar en la pared u otros lugares.
- El producto puede estar de pie sobre la mesa con el soporte inferior desplegado.
- Este producto viene con un imán, se puede fijar a la superficie metálica de la caja de hierro o el refrigerador.

Cómo reemplazar la batería - >>

Cuando la potencia es baja, la pantalla se vuelve tenue o poco clara. Reemplace la batería cuando la energía de la batería sea baja.

- Sostenga y empuje la tapa de la batería hacia la dirección indicada por la flecha hacia abajo para abrir la tapa de la batería.
- Retire la batería vieja y coloque una batería nueva de acuerdo con la dirección de polaridad correcta.
- Vuelva a colocar la tapa de la batería.

¿Qué batería se necesita? >>

2 x AAA



WARRANTY

This product is warranted to be free from defects in material and workmanship for a period of 12 months from date of purchase.

This warranty is valid only if the product is used for its intended purpose and within the guidelines specified in this instruction manual. This warranty does not cover damage caused by accident, neglect, misuse, improper service, natural forces or other causes not arising from defects in original material or workmanship. This warranty does not cover any incidental or consequential damages, commercial loss or any other damages from the use of this product.

The warranty does not cover damage to paint or finish and defects or damages caused by physical and chemical abuse or normal wear and tear. The warranty is invalidated by any non-factory modification, which will immediately terminate all liabilities on us for the products or damages caused by its use. The buyer and its customer shall be responsible for the product or use of products as well as any supervision required for safety. If requested the products must be returned to the distributor in well packed and insured manner and all shipping charges must be paid.

Information on the disposal of electrical and electronic devices in the European Community:

The disposal of electrical devices is regulated within the European Community by national regulations based on the European Directive 2012/19/EU on waste electrical and electronic equipment (WEEE). According to these regulations, any devices supplied after 13.06.05 in the business to business sphere, to which this product is assigned, may no longer be disposed of in municipal or domestic waste. They are marked with the following symbol to indicate this. As disposal regulations within the EU may vary from country to country, please contact your supplier if necessary.

This instrument is warranted to be free from defects in materials and workmanship under normal use and service, for a period of 36 months from the date of invoice. The warranty is extended only to the original purchaser. It shall not apply to any product or parts which have been damaged on account of improper installation, improper connections, misuse, accident or abnormal conditions of operation.

For claims under the warranty please contact your local supplier.

PRODUCT DISPOSAL



In case the product is to be disposed of, the relevant legal regulations are to be followed.



Lab Logistics Group GmbH
Am Hambuch 1
D-53340 Meckenheim/Germany

Fon: +49 (0)2225 9211- 0
Fax: +49 (0)2225 9211-11

www.llg-labware.com
info@llg-labware.com